



ororo

HEATED STADIUM SEAT

SIÈGE DE STADE CHAUFFANT

BEHEIZBARER STADIONSITZ

User Guide

Activate Your Warranty

www.ororowear.com/register

Supporting Customer Happiness

📞 +1 (702) 751-7639 ✉ support@ororowear.com



**SCAN THE QR CODE TO
VIEW ON YOUR PHONE OR TABLET**

MEET YOUR NEW HEATED SEAT

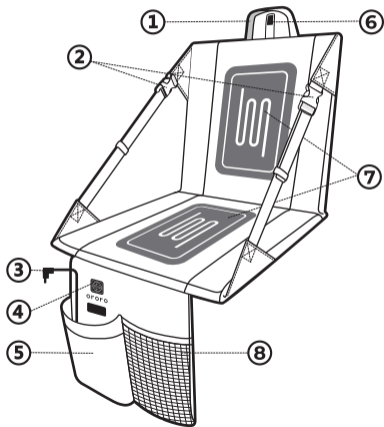

- ① Handle
- ② Adjustable Buckle
- ③ Power Cable
- ④ Power Button
- ⑤ Battery Pocket
- ⑥ Hook-and-loop Strap
- ⑦ Heating Zones
- ⑧ Mesh Storage Pocket

OPERATING INSTRUCTIONS

- 1 Locate the battery pocket and the power cord inside the battery pocket.
- 2 Attach the battery to the power cable inside the pocket.
- 3 To power on, press and hold the power button on the STADIUM SEAT for 3 seconds. The seat will start pre-heating which is indicated by a blinking red light (for 5 minutes). Then the seat will automatically adjust to medium heat (white LED light).

The heating level can be adjusted by a short press of the power button. To indicate the setting has changed, the logo/power button will cycle through solid red, white and blue illumination with each press.



PRE-HEAT
BLINKING RED



HIGH
SOLID RED



MEDIUM
SOLID WHITE



LOW
SOLID BLUE

- 4 To turn off, press and hold the power button for 3 seconds until the LED light turns off.

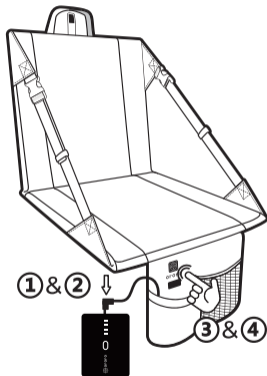

CLEANING INSTRUCTIONS

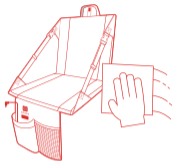
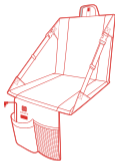

WARNING:

THE STADIUM SEAT IS NOT WASHABLE.

DO NOT remove or wash the outer shell of the stadium seat. Remove any loose dirt or debris from the seat with a soft-bristled brush or cloth. Allow the seat to air dry completely before using it again.



DO NOT machine wash.

DO NOT dry clean.

DO NOT machine dry.

Line dry, hang dry, or lay flat to dry only.

SAFETY INSTRUCTIONS & WARNINGS



Read all safety warnings and instructions below. They apply to all ORORO heated accessories, including but not limited to heated gloves, heated mittens, heated hand warmers, and heated socks. Failure to follow the instructions and warnings may result in electric shock, fire, serious injury, and/or product damage.

SAFE PRACTICES

- DO NOT use when wet. If the inner lining becomes wet, allow the product to dry completely before using. A wet, heated stadium seat increases the risk of electric shock.
- Check connection cable and connectors regularly for signs of fatigue.
- To reduce the risk of the product powering on unintentionally, disconnect the battery from the power cable, and remove the battery pack from the stadium seat before storing or cleaning.
- Use the product only as stated in this manual, taking into account the environment in which the product will be used. Use of the product for operations other than specified herein may result in injury to the user or product damage. That use may also void the warranty for the product.
- If you have a medical condition, device, or take medication that may affect your sensitivity to heat, consult your physician before using.
- DISCONTINUE USING IMMEDIATELY at any sense of discomfort. Power off the product immediately if any discomfort occurs while using. Temperatures high enough to cause burns could occur regardless of the heat setting.
- If the product malfunctions or does not operate properly, stop using it immediately.

SAFETY INSTRUCTIONS & WARNINGS

- Clean this product only in accordance with the instructions specified on the product's washing label, and in the Cleaning Instructions section of this manual.

THINGS TO AVOID

- This product is NOT intended for:
 - An infant or young child.
 - An incapacitated or immobile person.
 - A person with diabetes.
 - A person who is paralyzed or has skin that is sensitive to temperature changes.
 - Anyone with heat-sensitivity medical issues (e.g. poor blood circulation).
 - Anyone who cannot clearly comprehend the instruction manual and/or operate controls.
- DO NOT use the product if the power button is malfunctioning.
- DO NOT use the product while sleeping, or when there is the potential to fall asleep while using.
- DO NOT use the product under the influence of drugs or alcohol, as this can decrease skin sensitivity, and/or impair the ability to recognize the sensation of a burn.
- DO NOT use the product on open wounds.
- DO NOT use the product continuously for a long period of time. Excessive heat levels over prolonged periods of time can lead to burns.
- DO NOT allow the heating elements to make contact with bare skin.

SAFETY INSTRUCTIONS & WARNINGS

PRODUCT CARE

- DO NOT allow the cord to become tangled, pinched, kinked, or damaged inside the battery pocket. Fire could result.
- DO NOT attach pins or any other object(s) to the product. Electrical wiring damage could result.
- DO NOT dry clean the product.
- DO NOT use bleach. Harsh cleaning solvents may damage, or lessen the effectiveness of the insulated heating elements.

BATTERY SAFETY INSTRUCTIONS



Rechargeable lithium-ion batteries are potentially hazardous and can present a serious fire hazard if damaged, defective, or used improperly. Before using the battery and charger, read all of the safety instructions below.

SAFE PRACTICES

- Use only the original ORORO battery, charger, and charging cord that came with your heated stadium seat.
- Fully charge the battery before first use. Four light-emitting diodes (LEDs) will be illuminated solid orange when fully charged. If any of the LEDs is flashing orange, the battery is still charging. When the battery is disconnected from a power source, check the charge level by pressing the battery-status indicator button.
- When the product is being stored, fully charge the battery at least once every six months.
- Charge the battery in an environment that falls within the recommended temperature range of 32 to 104 °F(0 to 40 °C).

BATTERY SAFETY INSTRUCTIONS

- Use the battery only in a climate that falls within the recommended temperature range of 14 to 86 °F (-10 to 30 °C).
- Keep the battery away from moisture. Store the battery pack in an environment where the relative humidity is 60±15 percent.

THINGS TO AVOID

- DO NOT use generic or incompatible battery chargers. Otherwise, it may cause the battery to malfunction, shorten the lifespan of the battery, or cause a fire. ORORO is not responsible for personal safety or product damage when chargers, or other accessories, that were not issued with your product purchase are used.
- DO NOT charge or use the battery in explosive atmospheres (e.g. in the presence of flammable liquids, gasses, or dust). Inserting or removing the battery from the charger may ignite the dust or fumes.
- DO NOT force the charger into the battery pack.
- DO NOT disassemble, drop or break open the battery pack or charger.
- DO NOT modify the battery pack in any way to fit into a non-compatible charger. This could cause the battery pack to rupture and may result in serious personal injury.
- DO NOT splash or immerse the battery in water or other liquids.
- DO NOT expose the battery to excessive heat or cold, can damage the battery, reduce charging capacity, and shorten lifespan. Charging the battery at a below freezing temperature risks an explosion and may cause serious injury.
- DO NOT store or use the battery pack in locations where the temperature may reach, or exceed 104 °F (40 °C).
- DO NOT store or leave the product unattended with a battery connected.
- DO NOT store the battery pack along with any other metal objects.

BATTERY SAFETY INSTRUCTIONS

- DO NOT dispose of used batteries in household trash or by burning.
- DO NOT incinerate the battery pack, even if it is severely damaged or completely worn out. Lithium-ion battery packs can explode in a fire and emit toxic fumes when burned.

FIRE HAZARDS

- When transporting individual battery packs, make sure that the battery ports are protected and well insulated from materials that could come into contact with them and cause a short circuit.
- DO NOT attempt to open the battery pack for any reason.
- DO NOT insert it into the charger, if the battery pack case is cracked or damaged.
- DO NOT crush, drop, or damage the battery pack.
- DO NOT use a battery pack or charger that has received a sharp blow, has been dropped, run over, or damaged in any way (e.g. pierced with a nail, hit with a hammer, stepped on, run over by a vehicle tire, etc.).
- DO NOT store or carry the battery pack so that metal objects can contact exposed battery terminals (e.g. in aprons, pockets, tool boxes, product kit boxes, drawers, along with loose nails, screws, keys, etc.).
- DO NOT place the battery pack in or on heating devices (e.g. microwave ovens, stoves, or radiators). The battery pack may explode if overheated.

BURN HAZARDS

- If battery acid contacts bare skin, wash it off immediately with soap and water.
- If battery acid gets into the eyes, splash eyes thoroughly with water for at least 10 minutes. Immediately seek medical attention or call your local poison control center.

BATTERY SAFETY INSTRUCTIONS

- DO NOT contact any battery acid if leaking from a damaged battery pack.
- DO NOT expose the battery to a spark or flame; liquid may be flammable.

WARRANTY

IMPORTANT: PLEASE RETAIN PROOF OF PURCHASE

- ORORO's limited warranty applies to all BRAND NEW items sold by ororowear.com and other authorized distributors.
- ONE (1) YEAR limited warranty covers any defects and malfunctions of this product from the date of purchase.
- This warranty is non-transferable and proof of original purchase from us or authorized distributors is required for warranty service.
- Damage to the parts resulting from accidental fire, flood, misuse, unauthorized service, or negligence as outlined herein will void the warranty. Warranty does not cover commercial use.
- The warranty is limited to the repair or replacement of the defective product at the manufacturer's sole discretion. The manufacturer shall not be liable for any incidental or consequential damages, whether direct or indirect.
- If warranty service should be necessary, please contact our customer service for instructions. Once a warranty claim is filed and approved, you may then return the product with proper packaging and paid postage along with the proof of purchase and warranty claim number issued by us. Any product or parts, upon examination, are found to be defective, will be replaced with the same or a similar product during the warranty period.

DÉCOUVRIR VOTRE NOUVEAU SIÈGE CHAUFFANT

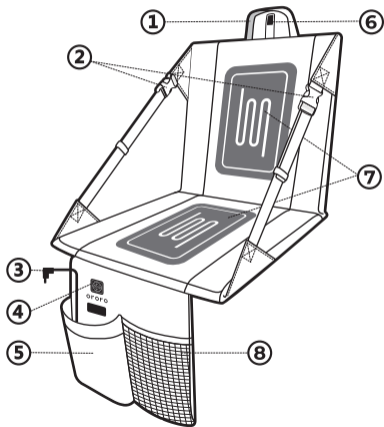

- ① Poignée
- ② Boucle Réglable
- ③ Câble d'alimentation
- ④ Bouton d'alimentation
- ⑤ Poche de Batterie
- ⑥ Bande Velcro
- ⑦ Zones de Chauffage
- ⑧ Poche de Rangement en Filet

MODE D'EMPLOI

- 1 Localiser la poche de la batterie et le cordon d'alimentation à l'intérieur de la poche de la batterie.
- 2 Attacher la batterie au câble d'alimentation qui se trouve à l'intérieur de la poche.
- 3 Pour allumer, maintenir enfoncé le bouton d'alimentation du SIÈGE DE STADE pour 3 secondes. Le siège commencera à préchauffer ce qui est indiqué par un voyant rouge clignotant (pendant 5 minutes). Ensuite, le siège s'ajustera automatiquement à une chaleur moyenne (lumière LED blanche).

Le niveau de chauffage peut être réglé en appuyant brièvement sur le bouton d'alimentation. Pour indiquer que le réglage a changé, le logo/bouton d'alimentation passera par un éclairage continu rouge, blanc et bleu à chaque pression.



PRÉCHAUFFER
ROUGE CLIGNOTANT



HAUT
ROUGE FIXE



MOYEN
BLANC FIXE



BAS
BLEU FIXE

- 4 Pour éteindre, appuyer sur le bouton d'alimentation et le maintenir enfoncé pour trois secondes jusqu'à ce que le logo /bouton d'alimentation s'éteigne.

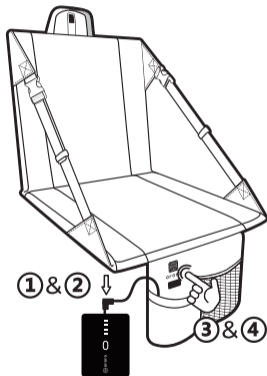

INSTRUCTIONS DE NETTOYAGE

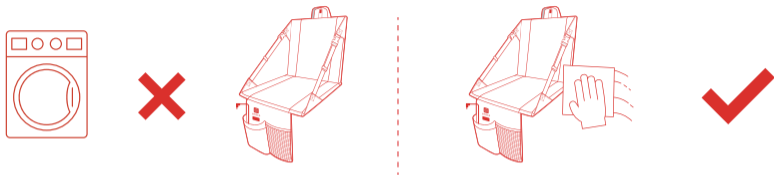

**AVERTISSEMENT:
LE SIÈGE DU STADE N'EST PAS LAVABLE.**

NE PAS retirer ni laver la coque extérieure du siège du stade. Enlever toute saleté ou débris du siège avec une brosse à poils doux ou un chiffon. Laisser le siège sécher complètement à l'air avant de le réutiliser.



NE PAS laver en machine.

NE PAS nettoyer à sec.

NE PAS sécher à la machine.

Sécher en ligne, sécher à plat ou suspendre pour sécher uniquement.

INSTRUCTIONS & AVERTISSEMENTS DE SÉCURITÉ



Lisez tous les avertissements et instructions de sécurité ci-dessous. Elles s'appliquent à tous les accessoires chauffants ORORO, y compris, mais sans s'y limiter, les gants chauffants, les mitaines chauffantes, les chauffe-mains chauffants et les chaussettes chauffantes. Le non-respect des instructions et des avertissements peut entraîner un choc électrique, un incendie, des blessures graves et/ou des dommages au produit.

PRATIQUES SÉCURITAIRES

- NE PAS l'utiliser lorsqu'il est mouillé. Si la doublure intérieure devient humide, laissez le produit sécher complètement avant de l'utiliser. Un siège de stade humide et chauffé augmente le risque de choc électrique.
- Vérifier régulièrement le câble et les connecteurs pour des signes de fatigue.
- Pour réduire le risque que le produit s'allume de manière inattendue, débrancher la batterie du câble d'alimentation et retirer la batterie du siège de stade avant de le ranger ou de le nettoyer.
- Utiliser le produit uniquement comme indiqué dans ce manuel, en tenant compte de l'environnement dans lequel le produit sera porté. L'utilisation du produit pour des opérations autres que celles spécifiées ici peut entraîner des blessures pour l'utilisateur ou endommager le produit. Cette utilisation peut également annuler la garantie du produit.
- Si vous avez une condition médicale, un appareil ou si vous prenez des médicaments qui peuvent affecter votre sensibilité à la chaleur, consultez votre médecin avant utilisation.
- CESSER IMMÉDIATEMENT DE L'UTILISER en cas de sensation d'inconfort. Éteindre immédiatement le produit en cas d'inconfort lors de l'utilisation. Des températures suffisamment élevées pour provoquer des brûlures peuvent se produire quel que soit le réglage de la chaleur.
- Si le produit fonctionne mal ou ne fonctionne pas correctement, arrêtez immédiatement de l'utiliser.

INSTRUCTIONS & AVERTISSEMENTS DE SÉCURITÉ

- Nettoyer ce produit uniquement conformément aux instructions spécifiées sur l'étiquette de lavage du produit et dans la section Instructions de Nettoyage de ce manuel.

CHOSSES À ÉVITER

- Ce produit N'EST PAS destiné à:
 - Un nourrisson ou un jeune enfant.
 - Une personne inapte ou immobile.
 - Une personne atteinte de diabète.
 - Une personne paralysée ou dont la peau est sensible aux changements de température.
 - Toute personne ayant des problèmes médicaux de sensibilité à la chaleur (par exemple, une mauvaise circulation sanguine).
 - Toute personne qui ne peut pas comprendre clairement le manuel d'instructions et/ou utiliser les commandes.
- NE PAS utiliser le produit si le bouton d'alimentation fonctionne mal.
- NE PAS utiliser le produit en dormant ou lorsqu'il y a un risque de s'endormir en le portant.
- NE PAS utiliser le produit sous l'influence de drogues ou d'alcool, car cela peut diminuer la sensibilité de la peau et/ou altérer la capacité à reconnaître la sensation de brûlure.
- NE PAS utiliser le produit sur des plaies ouvertes.
- NE PAS utiliser le produit en continu pour une longue période. Des niveaux de chaleur excessifs pendant des périodes prolongées peuvent entraîner des brûlures.
- NE PAS laisser les éléments chauffants entrer en contact avec la peau nue.

INSTRUCTIONS & AVERTISSEMENTS DE SÉCURITÉ

ENTRETIEN DU PRODUIT

- NE PAS laisser le cordon s'emmêler, se pincer, se tordre ou s'endommager à l'intérieur de la poche de la batterie. Un incendie pourrait en résulter.
- NE PAS attacher d'épingles ou tout autre objet(s) au produit. Des dommages au câblage électrique pourraient en résulter.
- NE PAS nettoyer le produit à sec.
- NE PAS utiliser d'eau de Javel. Les solvants de nettoyage agressifs peuvent endommager ou réduire l'efficacité des éléments chauffants isolés.

INSTRUCTIONS DE SÉCURITÉ DE LA BATTERIE



Les batteries lithium-ion rechargeables sont potentiellement dangereuses et peuvent présenter un grave risque d'incendie si elles sont endommagées, défectueuses ou utilisées de manière inappropriée. Avant d'utiliser la batterie et le chargeur, lire toutes les consignes de sécurité ci-dessous.

PRATIQUES SÉCURITAIRES

- Utiliser uniquement la batterie, le chargeur et le cordon de charge ORORO d'origine fournis avec votre siège de stade chauffant.

INSTRUCTIONS DE SÉCURITÉ DE LA BATTERIE

- Charger complètement la batterie avant la première utilisation. Quatre diodes électro-luminescentes (LEDs) s'allumeront en orange lorsqu'elles seront complètement chargées. Si l'une des LEDs clignote en orange, la batterie est encore en charge. Lorsque la batterie est déconnectée d'une source d'alimentation, vérifier le niveau de charge en appuyant sur le bouton indicateur d'état de la batterie.
- Lorsque le produit est stocké, charger complètement la batterie au moins une fois tous les six mois.
- Charger la batterie dans un environnement qui se situe dans la plage de température recommandée de 0 à 40 °C (32 à 104 °F).
- Utiliser la batterie uniquement dans un climat qui se situe dans la plage de température recommandée de -10 à 30 °C (14 à 86 °F).
- Garder la batterie à l'abri de l'humidité. Stocker la batterie dans un environnement où l'humidité relative est de 60±15 %.

CHOSSES À ÉVITER

- NE PAS utiliser de chargeurs de batterie génériques ou incompatibles. Sinon, cela pourrait entraîner un dysfonctionnement de la batterie, réduire sa durée de vie ou provoquer un incendie. ORORO n'est pas responsable de la sécurité personnelle ou des dommages au produit lorsque des chargeurs ou d'autres accessoires qui n'ont pas été fournis avec l'achat de votre produit sont utilisés.
- NE PAS charger ou utiliser la batterie dans des atmosphères explosives (par exemple en présence de liquides, gaz ou poussières inflammables). L'insertion ou le retrait de la batterie du chargeur peut enflammer la poussière ou les vapeurs.

INSTRUCTIONS DE SÉCURITÉ DE LA BATTERIE

- NE PAS forcer le chargeur dans la batterie.
- NE PAS démonter, laisser tomber ou casser la batterie ou le chargeur.
- NE PAS modifier la batterie de quelque manière que ce soit pour l'insérer dans un chargeur non compatible. Cela pourrait entraîner la rupture de la batterie et entraîner des blessures graves.
- NE PAS éclabousser ou immerger la batterie dans de l'eau ou d'autres liquides.
- NE PAS exposer la batterie à une chaleur ou un froid excessif, cela pourrait endommager la batterie, réduire la capacité de charge et raccourcir la durée de vie. Le chargement de la batterie à une température inférieure au point de congélation risque d'exploser et peut provoquer des blessures graves.
- NE PAS stocker ni utiliser la batterie dans des endroits où la température peut atteindre ou dépasser 40 °C (104 °F).
- NE PAS stocker ou laisser le produit sans surveillance avec une batterie connectée.
- NE PAS stocker la batterie avec d'autres objets métalliques.
- NE PAS jeter les piles usagées dans les ordures ménagères ou en les brûlant.
- NE PAS incinérer la batterie, même si elle est gravement endommagée ou complètement usée. La batterie au lithium-ion peut exploser dans un incendie et émettre des fumées toxiques lorsqu'elle est brûlée.

RISQUE D'INCENDIE

- Lors du transport de batteries individuelles, s'assurer que les ports de batterie sont protégés et bien isolés des matériaux qui pourraient entrer en contact avec eux et provoquer un court-circuit.

INSTRUCTIONS DE SÉCURITÉ DE LA BATTERIE

- NE PAS essayer d'ouvrir la batterie pour quelque raison que ce soit.
- NE PAS l'insérer dans le chargeur si la caisse de la batterie est fissurée ou endommagée.
- NE PAS écraser, laisser tomber ou endommager la batterie.
- NE PAS utiliser une batterie ou un chargeur qui a reçu un coup violent, est tombé, a été écrasé ou a été endommagé de quelque manière que ce soit (par exemple, percé avec un clou, frappé avec un marteau, piétiné, écrasé par un pneu de véhicule, etc.).
- NE PAS ranger ni transporter la batterie de sorte que des objets métalliques puissent entrer en contact avec les terminaux de batterie exposées (par exemple, dans des tabliers, des poches, des boîtes à outils, des boîtes de kits de produits, des tiroirs, avec des clous, des vis, des clés, etc.).
- NE PAS placer la batterie dans ou sur des appareils de chauffage (par exemple, des fours à micro-ondes, des cuisinières ou des radiateurs). La batterie peut exploser en cas de surchauffe.

RISQUES DE BRÛLURES

- Si l'acide de la batterie entre en contact avec la peau nue, la laver immédiatement avec de l'eau et du savon.
- Si l'acide de la batterie entre en contact avec les yeux, asperger les yeux abondamment avec de l'eau pour au moins 10 minutes. Consulter immédiatement un médecin ou appeler votre centre antipoison local.
- NE PAS entrer en contact avec de l'acide de batterie en cas de fuite d'une batterie endommagée.
- NE PAS exposer la batterie à une étincelle ou à une flamme; le liquide peut être inflammable.

GARANTIE

IMPORTANT : VEUILLEZ CONSERVER LA PREUVE D'ACHAT

- La garantie limitée d'ORORO s'applique à tous les articles NEUFS vendus par ororowear.com et d'autres distributeurs autorisés.
- La garantie limitée d'UN (1) AN couvre tous les défauts et dysfonctionnements de ce produit à compter de la date d'achat.
- Cette garantie n'est pas transférable et une preuve d'achat originale auprès de nous ou d'un distributeur agréé est requise pour le service de garantie.
- Les dommages aux pièces résultant d'un incendie accidentel, d'une inondation, d'une mauvaise utilisation, d'un service non autorisé ou d'une négligence, comme indiqué dans les présentes, annuleront la garantie. La garantie ne couvre pas l'utilisation commerciale.
- La garantie est limitée à la réparation ou au remplacement du produit défectueux à la seule discrétion du fabricant. Le fabricant décline toute responsabilité en cas de dommages accidentels ou consécutifs, directs ou indirects.
- Si un service de garantie s'avère nécessaire, veuillez contacter notre service clientèle pour obtenir des instructions. Une fois qu'une demande de garantie est déposée et approuvée, vous pouvez alors retourner le produit avec un emballage approprié et des frais de port payés, ainsi que la preuve d'achat et le numéro de demande de garantie émis par nous. Tout produit ou pièce, après examen, s'avère défectueux, sera remplacé par le même produit ou un produit similaire pendant la période de garantie.

LERN DEINEN NEUEN BEHEIZBAREN SITZ KENNEN

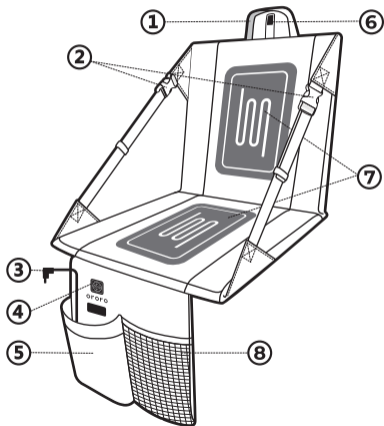

- ① Griff
- ② Verstellbare Schnalle
- ③ Netzkabel
- ④ Ein-/Aus-Taste
- ⑤ Batterietasche
- ⑥ Klettverschluss Gurt
- ⑦ Heizzonen
- ⑧ Netz Aufbewahrungstasche

BEDIENUNGSANLEITUNG

- Suchen Sie die Reißverschluss tasche für den Akku und das Anschlusskabel auf der Innenseite des Stadionsitzes.
- Befestigen Sie den Akku am Anschlusskabel, das sich in der Tasche befindet.
- Um das Produkt einzuschalten, drück und halte die Ein-/Aus-Taste am STADIONSITZ für 3 Sekunden. Der Sitz beginnt mit der Vorheizung, was durch eine blinkende rote Anzeige (5 Minuten lang) angezeigt wird. Danach stellt sich der Sitz automatisch auf mittlere Hitze ein (weißes LED-Licht).

Die Heizstufe kann durch Drücken der Einschalttaste eingestellt werden. Bei jedem Drücken werden die Temperatureinstellungen des Stadionsitzes durchlaufen. Um anzuzeigen, dass sich die Einstellung geändert hat, leuchtet die Logo-/Einschalttaste bei jedem Druck abwechselnd rot, weiß und blau.



VORHEIZEN
ROTE LED BLINKT



HOCH
DURCHGEHEND ROT



MITTEL
DURCHGEHEND WEIß



SCHWACH
DURCHGEHEND BLAU

- Um das Produkt auszuschalten, halten Sie die Einschalttaste drei Sekunden lang gedrückt, bis das beleuchtete Logo/die Einschalttaste erlischt.

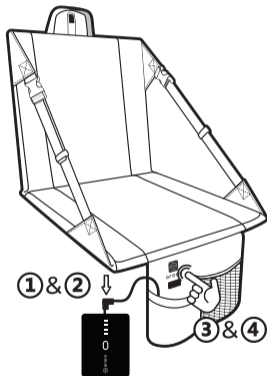

WASCHANLEITUNG

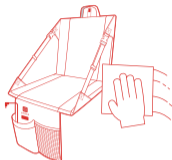
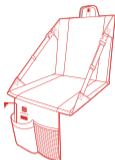

WARNUNG:

DER STADIONSITZ IST NICHT WASCHBAR.

Entferne oder wasche NICHT die äußere Hülle des Stadionsitzes. Entferne lose Schmutzpartikel oder Schmutz von der Sitzfläche mit einer weichen Bürste oder einem Tuch. Lass den Sitz vollständig an der Luft trocknen, bevor du ihn wieder benutzt.



NICHT in der Maschine waschen.

NICHT chemisch reinigen.

NICHT im Trockner trocknen.

Nur an der Luft trocknen, aufhängen oder flach hinlegen.

SICHERE HANDLUNGSWEISEN & WARNHINWEISE



Lesen Sie alle Sicherheitswarnungen und Anweisungen unten. Sie gelten für alle beheizbaren Accessories von ORORO, einschließlich, aber nicht beschränkt auf beheizbare Handschuhe, beheizbare Fäustlinge, beheizbaren Handwärmer und beheizbare Socken. Die Nichtbeachtung der Anweisungen und Warnungen kann zu einem elektrischen Schlag, Brand, schweren Verletzungen und/oder Produktschäden führen.

SICHERE HANDLUNGSWEISEN

- Benutze das Produkt NICHT, wenn es nass ist. Wenn das Innenfutter feucht wird, lass das Produkt vollständig trocknen, bevor du es benutzt. Ein feuchter, beheizter Stadionsitz erhöht das Risiko eines elektrischen Schlags.
- Überprüfen Sie die Anschlusskabel regelmäßig auf Anzeichen von Schäden.
- Um das Risiko einer unbeabsichtigten Aktivierung des Produkts zu verringern, trenne die Batterie vom Netzkabel und entferne das Batterietasche vom Stadionsitz, bevor du ihn lagerst oder reinigst.
- Benutze das Produkt nur gemäß dieser Anleitung und berücksichtige dabei die Umgebung, in der das Produkt verwendet wird. Die Verwendung des Produkts für andere als die hier angegebenen Vorgänge kann zu Verletzungen des Benutzers oder Produktschäden führen. Diese Verwendung kann auch zum Erlöschen der Garantie für das Produkt führen.
- Wenn Sie Medizinprodukte benutzen, an einer Erkrankung leiden oder Medikamente einnehmen, die Ihre Hitzeempfindlichkeit beeinträchtigen können, konsultieren Sie vor der Verwendung Ihren Arzt.
- Unterbrechen Sie sofort die Verwendung, wenn Sie ein Unwohlsein verspüren. Schalten Sie das Produkt sofort aus, wenn Sie sich beim Tragen unwohl und unangenehm fühlen. Unabhängig von der Einstellung der Heizstufen können die Temperaturen so hoch sein, dass Verbrennungen verursacht werden.
- Wenn das Produkt eine Fehlfunktion hat oder nicht richtig funktioniert, hören Sie sofort auf, es weiter zu benutzen.

SICHERE HANDLUNGSWEISEN & WARNHINWEISE

- Reinigen Sie dieses Produkt nur gemäss den Anweisungen auf dem Waschetikett des Produkts oder im Abschnitt „Waschanleitungen“ dieses Handbuchs.

DINGE ZU VERMEIDEN

- Dieses Produkt ist NICHT vorgesehen für:
 - Ein Kleinkind oder ein Kind.
 - Eine handlungsunfähige oder immobile Menschen.
 - An Diabetes leidende Menschen.
 - Die Menschen, die gelähmt sind oder deren Haut sehr empfindlich auf Temperaturänderungen reagieren.
 - Jeder, der mit hitzeempfindlichen medizinischen Problemen (z. B. schlechte Durchblutung).
 - Jeder, der die Bedienungsanleitung nicht klar verstehen und/oder Bedienelemente nicht bedienen kann.
- Verwenden Sie das Produkt NICHT, wenn der Einschalter nicht richtig funktioniert.
- Verwenden Sie das Produkt NICHT während des Schlafens oder wenn die Möglichkeit besteht, während des Tragens einzuschlafen.
- Verwenden Sie das Produkt NICHT unter dem Einfluss von Drogen oder Alkohol, da dies die Hautempfindlichkeit verringern und/oder die Fähigkeit beeinträchtigen kann, das Gefühl einer Verbrennung zu erkennen.
- Verwenden Sie das Produkt NICHT auf offenen Wunden.
- Verwenden Sie das Produkt NICHT ununterbrochen über einen längeren Zeitraum hinweg. Übermäßige Hitze über längere Zeiträume kann zu Verbrennungen führen.
- Lassen Sie die Heizelemente NICHT mit nackter Haut kontaktieren.

SICHERE HANDLUNGSWEISEN & WARNHINWEISE

PFLEGEHINWEISE

- Lassen Sie NICHT zu, dass sich das Kabel im Batteriefach verheddert, eingeklemmt, geknickt oder beschädigt wird. Ein Brand könnte die Folge sein.
- Bringen Sie KEINE Nadeln oder andere Gegenstände am Produkt an. Dies könnte zu Schäden an der elektrischen Verkabelung führen.
- Reinigen Sie das Produkt NICHT chemisch.
- Benutze KEIN Bleichmittel. Aggressive Reinigungsmittel können die isolierten Heizelemente beschädigen oder ihre Effektivität verringern.

HINWEISE ZUR BATTERIESICHERHEIT



Wiederaufladbare Lithium-Ionen-Batterien sind potenziell gefährlich und können eine ernsthafte Brandgefahr darstellen, wenn sie beschädigt, defekt oder unsachgemäß verwendet werden. Lesen Sie vor der Verwendung des Akkus und des Ladegeräts alle nachstehenden Sicherheitshinweise.

SICHERE HANDLUNGSWEISEN

- Verwenden Sie nur den Original-ORORO-Akku, das Ladegerät und das Ladekabel, die mit Ihrem beheizbaren Stadionsitz geliefert wurden.

HINWEISE ZUR BATTERIESICHERHEIT

- Laden Sie den Akku vor der ersten Verwendung vollständig auf. Vier LEDs leuchten orange, wenn sie vollständig aufgeladen sind. Wenn eine der LEDs orange blinkt, wird der Akku noch geladen. Wenn der Akku von einer Stromquelle getrennt ist, überprüfen Sie den Ladezustand, indem Sie die Taste für die Akkustatusanzeige drücken.
- Wenn das Produkt gelagert wird, laden Sie den Akku mindestens einmal alle sechs Monate vollständig auf.
- Laden Sie den Akku in einer Umgebung auf, die in den empfohlenen Temperaturbereich von 0 bis 40 °C (32 bis 104 °F) fällt.
- Verwenden Sie den Akku nur in einem Klima, das in den empfohlenen Temperaturbereich von -10 bis 30 °C (14 bis 86 °F) fällt.
- Halten Sie den Akku von Feuchtigkeit fern. Lagern Sie den Akku in einer Umgebung mit einer relativen Luftfeuchtigkeit von 60±15 Prozent.

DINGE ZU VERMEIDEN

- Laden Sie den Akku NICHT mit anderen Ladegeräten auf. Die Verwendung von Ladegeräten von Drittanbietern kann die Nutzungsdauer des Akkus verkürzen oder Fehlfunktionen verursachen. Es kann auch einen Brand verursachen. Wir sind nicht haftbar für die Sicherheit des Benutzers oder materielle Sicherheit, wenn Sie Ladegeräte oder anderes Zubehör verwenden, die nicht von uns zugelassen sind.
- Laden oder Benutzen Sie NICHT den Akku in explosionsgefährdeten Bereichen wie in Gegenwart brennbarer Flüssigkeiten, Gasen oder Staub. Einsetzen oder lösen des Akkus vom Ladegerät kann die Dämpfe oder den Staub entzünden.

HINWEISE ZUR BATTERIESICHERHEIT

- Zwingen Sie den Akkupack NICHT in das Ladegerät.
- Zerlegen Sie den Akkupack oder das Ladegerät NICHT. Lassen Sie es NICHT fallen und brechen Sie es NICHT auf.
- Ändern Sie irgendwie den Akkupack NICHT, um für ein unpassendes Ladegerät anzupassen, denn das Akkupack kann zerbrechen und schwere Verletzungen von Personen verursachen.
- Bespritzen oder tauchen Sie NICHT den Akku in Wasser oder andere Flüssigkeiten ein.
- Setzen Sie NICHT den Akku übermäßiger Hitze oder Kälte aus, kann der Akku beschädigt, die Ladekapazität reduziert und die Lebensdauer verkürzt werden. Beim Laden des Akkus bei Temperaturen unter dem Gefrierpunkt besteht die Gefahr einer Explosion und kann zu schweren Verletzungen führen.
- Lagern oder verwenden Sie NICHT den Akku an Orten, an denen die Temperatur 40 °C (104 °F) erreichen oder überschreiten kann.
- Das unbeaufsichtigte Lagern oder Lassen des Produkts mit angeschlossenem Akku.
- Lagern Sie NICHT den Akku zusammen mit anderen Metallgegenständen.
- Entsorgen Sie NICHT verbrauchte Batterien im Hausmüll oder durch Verbrennen.
- Verbrennen Sie den Akku NICHT, obwohl dieser stark beschädigt oder vollständig verbraucht ist. Lithium-Ionen-Akkupacks können in einem Feuer explodieren und beim Verbrennen giftige Dämpfe freisetzen.

BRANDGEFAHR

- Achten Sie beim Transport einzelner Akkupacks darauf, dass die Akkuanschlüsse geschützt und gut gegen Materialien isoliert sind, die damit kontaktieren und einen Kurzschluss verursachen könnten.

HINWEISE ZUR BATTERIESICHERHEIT

- Versuchen Sie NIEMALS, den Akku aus irgendeinem Grund zu öffnen.
- Stecken Sie das Akkugehäuse NICHT in das Ladegerät, falls das Akkugehäuse Risse oder Beschädigungen aufweist.
- Drücken den Akku NICHT zerdrücken, fallen lassen oder beschädigen.
- Verwenden Sie niemals einen Akkupack oder ein Ladegerät, das einen harten Schlag erhalten hat, fallen gelassen, darüber gefahren oder in irgendeiner Weise beschädigt wurde (z. B. mit einem Nagel durchbohrt, mit einem Hammer geschlagen, darauf getreten, von einem Fahrzeugreifen überrollt usw.).
- Lagern oder transportieren Sie den Akku NICHT so, dass Metallgegenstände mit freiliegenden Akkuanschlüssen kontaktieren können (z. B. in Schürzen, Taschen, Werkzeugkisten, Produktkit-Kisten, Schubladen, zusammen mit losen Nägeln, Schrauben, Schlüsseln usw.).
- Legen Sie den Akkupack NIEMALS in oder auf Heizgeräte (z. B. Mikrowelle, Herd oder Heizkörper). Der Akku kann bei Überhitzung explodieren.

VERBRENNUNGSGEFAHR

- Wenn Batteriesäure mit bloßer Haut kontaktieren, waschen Sie sie sofort mit Wasser und Seife ab.
- Wenn Batteriesäure in die Augen gelangt, spülen Sie die Augen mindestens 10 Minuten lang gründlich mit Wasser aus. Suchen Sie sofort einen Arzt auf oder rufen Sie Ihre örtliche Giftnotrufzentrale an.
- Vermeiden Sie den Kontakt mit Batteriesäure, wenn diese aus einem beschädigten Batteriesatz austritt.
- Batterieflüssigkeit kann brennbar sein, wenn sie Funken oder Flammen ausgesetzt wird.

GARANTIE

WICHTIG: BITTE BEWAHREN SIE DEN KAUFBELEG

- Die eingeschränkte Garantie von ORORO gilt für alle BRANDNEUEN Artikel, die von ororowear.com und anderen autorisierten Händlern verkauft werden.
- EIN (1) JAHR Beschränkte Garantie deckt alle Defekte und Fehlfunktionen dieses Produkts ab dem Kaufdatum ab.
- Diese Garantie ist nicht übertragbar und für den Garantieservice ist ein Nachweis des Originalkaufs von uns oder einem autorisierten Händler erforderlich.
- Schäden an den Teilen, die durch versehentliches Feuer, Überschwemmung, Missbrauch, nicht autorisierte Wartung oder Fahrlässigkeit wie hier beschrieben verursacht werden, führen zum Erlöschen der Garantie. Die Garantie erstreckt sich nicht auf die gewerbliche Nutzung.
- Die Garantie beschränkt sich auf die Reparatur oder den Ersatz des defekten Produkts nach dem alleinigen Ermessen des Herstellers. Der Hersteller haftet nicht für beiläufig entstandene Schäden oder Folgeschäden, weder direkt noch indirekt.
- Falls eine Garantieleistung erforderlich ist, wenden Sie sich bitte an unseren Kundendienst. Sobald ein Garantieantrag gestellt und genehmigt wird, können Sie das Produkt in der entsprechenden Verpackung und portofrei zusammen mit dem Kaufbeleg und der von uns ausgestellten Garantieantragsnummer zurücksenden. Jedes Produkt oder Teil, das sich bei der Überprüfung als fehlerhaft erweist, wird innerhalb der Garantiezeit durch ein identisches oder ähnliches Produkt ersetzt.

www.ororowear.com