



B25A BATTERY



USER GUIDE
MODE D'EMPLOI
BENUTZERHANDBUCH

Activate Your Warranty
register.ororo.com

Supporting Customer Happiness
+1 (702) 751-7639 | support@ororowear.com



**SCAN THE QR CODE TO
VIEW ON YOUR PHONE OR TABLET**

PRODUCT OVERVIEW

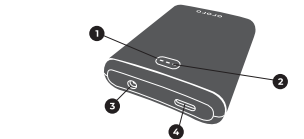

- 1 Battery Check Button
- 2 Battery Level Indicators
- 3 DC Output Port
- 4 USB-C Input / Output Port

INSTRUCTIONS

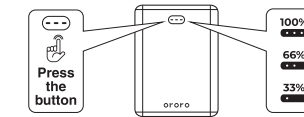

Press the button

Recharge Your Battery

Use the USB cable to connect the charger to your battery.

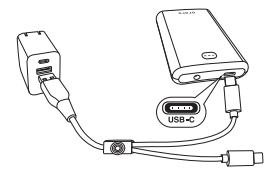

SPECIFICATIONS

Name	Lithium Battery
Model	B25A
Capacity	2200mAh / 7.4V / 16.28Wh
Input	USB-C Input 5V = 2A Max
Output	USB-C Output 5V = 2A Max DC Output 7.4V = 2A Max
Dimension	3.15 x 2.30 x 0.67 in / 80 x 59 x 17 mm
Weight	3.7 oz / 105 g

WARNINGS & SAFETY INSTRUCTIONS

Rechargeable, lithium-ion batteries are potentially hazardous and can present a serious fire hazard if damaged, defective, or used improperly. Before using the battery and charger, read all of the safety instructions below.

- Recommended operating temperature of 14°F to 86°F (-10°C to 30°C). Recommended charging temperature of 32°F to 104°F (0°C to 40°C).
- Keep the battery away from moisture. Store the battery pack where the relative humidity is 60±15 percent.
- Charge fully before first use.
- Recharge every 6 months.
- DO NOT expose to liquids.
- DO NOT disassemble.
- Avoid dropping.

SAFE PRACTICES

- Fully charge the battery before first use. Three light-emitting diodes (LEDs) will be illuminated solid orange when fully charged. If any of the LEDs is flashing orange, the battery is still charging. When the battery is disconnected from a power source, check the charge level by pressing the battery-status indicator button.
- When the product is being stored, fully charge the battery at least once every six months.
- Charge the battery in an environment that falls within the recommended temperature range of 32 to 104°F (0 to 40°C).
- Use the battery only in a climate that falls within the recommended temperature range of 14 to 86°F (-10 to 30°C).
- Keep the battery away from moisture. Store the battery pack in an environment where the relative humidity is 60±15 percent.

FIRE HAZARDS

- DO NOT store or use the battery pack in locations where the temperature may reach or exceed 104°F (40°C).
- DO NOT store or leave the product unattended with a battery connected.
- DO NOT store the battery pack along with any other metal objects.
- DO NOT dispose of used batteries in household trash or by burning.
- DO NOT incinerate the battery pack, even if it is severely damaged or completely worn out. The lithium-ion battery pack can explode in a fire and emit toxic fumes when burned.

BURN HAZARDS

- If battery acid contacts bare skin, wash it off immediately with soap and water.
- If battery acid gets into the eyes, splash eyes thoroughly with water for at least 10 minutes. Immediately seek medical attention or call your local poison control center.
- DO NOT contact any battery acid if leaking from a damaged battery pack.
- DO NOT expose the battery to a spark or flame; the liquid may be flammable.

WARRANTY

IMPORTANT: PLEASE RETAIN PROOF OF PURCHASE

- ororo's limited warranty applies to all BRAND NEW items sold by ororo.com and other authorized distributors.
- ONE (1) YEAR limited warranty covers any defects and malfunctions of this product from the date of purchase.
- This warranty is non-transferable, and proof of original purchase from us or authorized distributors is required for warranty service.
- Damage to the parts resulting from accidental fire, flood, misuse, unauthorized service, or negligence as outlined herein will void the warranty. Warranty does not cover commercial use.
- The warranty is limited to the repair or replacement of the defective product at the manufacturer's sole discretion. The manufacturer shall not be liable for any incidental or consequential damages, whether direct or indirect.
- If warranty service should be necessary, please contact our customer service for instructions. Once a warranty claim is filed and approved, you may then return the product with proper packaging and paid postage along with the proof of purchase and warranty claim number issued by us. Any product or parts, upon examination, are found to be defective, will be replaced with the same or a similar product during the warranty period.

PRÉSENTATION DU PRODUIT

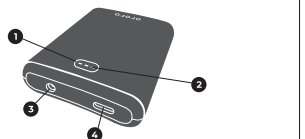

- 1 Bouton de vérification de la batterie
- 2 Indicateurs de niveau de batterie
- 3 Port de Sortie CC
- 4 Port d'entrée / Sortie USB-C

INSTRUCTIONS

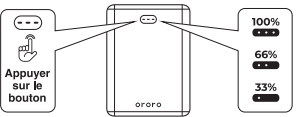

Appuyez sur le bouton

Recharger Votre Batterie

Utiliser le câble de charge USB pour connecter le chargeur à votre batterie.

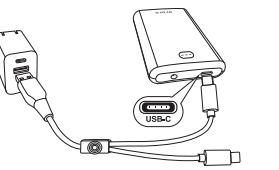

Alimenter vos chaussures, écharpes, gants chauffants ororo et votre appareil.

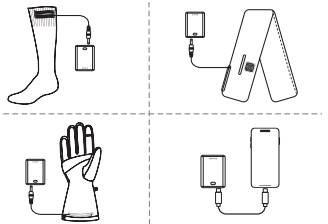

www.ororo.com

CARACTÉRISTIQUES

Nom	Batterie au Lithium
Modèle	B25A
Capacité	2200mAh / 7.4V / 16.28Wh
Entrée	USB-C Entrée 5V = 2A Max
Sortie	USB-C Sortie 5V = 2A Max CC 7.4V = 2A Max
Dimension	3,15 x 2,30 x 0,67 pouces / 80 x 59 x 17 mm
Poids	3,7 oz / 105 g

AVERTISSEMENTS & INSTRUCTIONS DE SÉCURITÉ

Les batteries lithium-ion rechargeables sont potentiellement dangereuses et peuvent présenter un RISQUE D'INCENDIE grave si elles sont endommagées, défectueuses ou mal utilisées. Avant d'utiliser la batterie et le chargeur, lire toutes les instructions de sécurité ci-dessous.

- Température de fonctionnement recommandée de -10°C à 30°C (14°F à 86°F). Température de charge recommandée de 0°C à 40°C (32°F à 104°F).
- Garder la batterie loin de l'humidité. Stocker la batterie dans un endroit où l'humidité relative est de 60±15% RH.
- Charger complètement avant la première utilisation.
- Charger tous les 6 mois.

NE PAS Exposer aux Liquides. NE PAS démonter.

Évitez de tomber.

PRATIQUES SÉCURITAIRES

- Charger complètement la batterie avant la première utilisation. Trois diodes électro-luminescentes (LEDs) s'allument en orange fixe lorsqu'elles seront complètement chargées. Si l'une des LEDs clignote en orange, la batterie est encore en charge. Lorsque la batterie est déconnectée d'une source d'alimentation, vérifier le niveau de charge en appuyant sur le bouton indicateur d'état de la batterie.
- Lorsque le produit est stocké, charger complètement la batterie au moins une fois tous les six mois.
- Charger la batterie dans un environnement qui se situe dans la plage de température recommandée de 0 à 40°C (32 à 104°F).
- Utiliser la batterie uniquement dans un climat qui se situe dans la plage de température recommandée de -10 à 30°C (14 à 86°F).
- Garder la batterie à l'abri de l'humidité. Stocker la batterie dans un environnement où l'humidité relative est de 60 ± 15 %.

CHOSÉS À ÉVITER

- NE PAS utiliser de chargeurs de batterie génériques ou incompatibles. Sinon, cela pourrait entraîner un dysfonctionnement de la batterie, réduire sa durée de vie ou provoquer un incendie. ororo n'est pas responsable de la sécurité personnelle ou de dommages au produit lorsque des chargeurs ou d'autres accessoires qui n'ont pas été fournis avec l'achat de votre produit sont utilisés.
- NE PAS charger ou utiliser la batterie dans des atmosphères explosives (par exemple, en présence de liquides, gaz ou poussières inflammables). L'insertion ou le retrait de la batterie du chargeur peut enflammer la poussière ou les vapeurs.

RISQUE D'INCENDIE

- Lors du transport de batteries individuelles, s'assurer que les ports de batterie sont protégés et bien isolés des matériaux qui pourraient entrer en contact avec eux et provoquer un court-circuit.
- NE PAS essayer d'ouvrir la batterie pour quelque raison que ce soit.
- NE PAS l'insérer dans le chargeur si la caisse de la batterie est fissurée ou endommagée.

RISQUES DE BRÛLURES

- Si l'acide de la batterie entre en contact avec la peau nue, la laver immédiatement avec de l'eau et du savon.
- Si l'acide de la batterie entre en contact avec les yeux, asperger les yeux abondamment avec de l'eau pour au moins 10 minutes. Consulter immédiatement un médecin ou appeler votre centre antipoison local.
- NE PAS entrer en contact avec de l'acide de batterie en cas de fuite d'une batterie endommagée.
- NE PAS exposer la batterie à une étincelle ou à une flamme; le liquide peut être inflammable.

AVIS DE LA FCC

Cet appareil est conforme à la partie 15 des règles de la FCC. Son fonctionnement est soumis aux deux conditions suivantes: (1) cet appareil ne doit pas causer d'interférences nuisibles, et (2) cet appareil doit accepter toute interférence reçue, y compris les interférences pouvant causer un fonctionnement indésirable.

GARANTIE

IMPORTANT - VEUILLEZ CONSERVER LA PREUVE D'ACHAT

- La garantie limitée d'ororo s'applique à tous les articles NEUFS vendus par ororo.com et d'autres distributeurs autorisés.
- La garantie limitée d'UN (1) AN couvre tous les défauts et dysfonctionnements de ce produit à compter de la date d'achat.
- Cette garantie n'est pas transférable et une preuve d'achat originale auprès de nous ou d'un distributeur agréé est requise pour le service de garantie.
- Les dommages aux pièces résultant d'un incendie accidentel, d'une inondation, d'une mauvaise utilisation, d'un service non autorisé ou d'une négligence, comme indiqué dans les présentes, annuleront la garantie. La garantie ne couvre pas l'utilisation commerciale.
- La garantie est limitée à la réparation ou au remplacement du produit défectueux à la seule discrétion du fabricant. Le fabricant décline toute responsabilité en cas de dommages accidentels ou consécutifs, directs ou indirects.
- Si un service de garantie s'avère nécessaire, veuillez contacter notre service clientèle pour obtenir des instructions. Une fois qu'une demande de garantie est déposée et approuvée, vous pouvez alors retourner le produit avec un emballage approprié et des frais de port payés, ainsi que la preuve d'achat et le numéro de demande de garantie émis par nous. Tout produit ou pièce, après examen, s'avère défectueux, sera remplacé par le même produit ou un produit similaire pendant la période de garantie.

PRODUKTÜBERBLICK

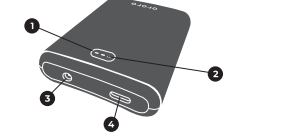

- 1 Batteriekontrolltaste
- 2 Batterieanzeige
- 3 DC Ausgangsanschluss
- 4 USB-C Ein-/Ausgangsport

ANLEITUNGEN

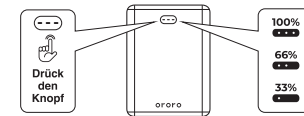

Drück den Knopf

Lade deinen Akku auf

Verwende das USB-Ladekabel, das Ladegerät mit dem Akku zu verbinden.

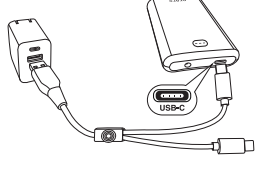

Versorge deine ororo beheizbaren Socken, Schals, Handschuhe und dein Gerät mit Strom.

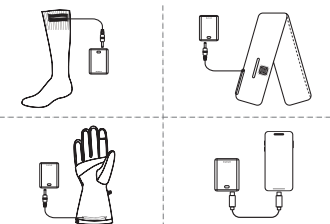

SPEZIFIKATIONEN

Name	Lithiumbatterie
Modell	B25A
Kapazität	2200mAh / 7.4V / 16.28Wh
Eingang	USB-C Input 5V = 2A Max
Ausgang	USB-C 5V = 2A Max DC 7.4V = 2A Max
Dimension	3,15 x 2,30 x 0,67 in / 80 x 59 x 17 mm
Gewicht	3,7 oz / 105 g

WARNHINWEISE & SICHERHEITSHINWEISE

Wiederaufladbare Lithium-Ionen-Batterien sind potenziell gefährlich und können eine ernsthafte Brandgefahr darstellen, wenn sie beschädigt, defekt oder unsachgemäß verwendet werden. Lesen Sie vor der Verwendung des Akkus und des Ladegeräts alle nachstehenden Sicherheitshinweise.

- Empfohlene Betriebstemperatur ist von -10°C bis 30°C (14°F bis 86°F). Empfohlene Ladetemperatur ist von 0°C bis 40°C (32°F bis 104°F).
- Halte den Akku von Feuchtigkeit fern. Lagere den Akku an einem Ort mit einer relativen Luftfeuchtigkeit von 60 ± 15 % RH.
- Lade den Akku vor der ersten Verwendung vollständig auf.
- Lade den Akku alle 6 Monate vollständig auf.
- NICHT mit Flüssigkeiten in Berührung bringen

SICHERE HANDLUNGSWEISEN

- Laden Sie den Akku vor der ersten Verwendung vollständig auf. Drei LEDs leuchten orange, wenn sie vollständig aufgeladen sind. Wenn eine der LEDs orange blinkt, wird der Akku noch geladen. Wenn der Akku von einer Stromquelle getrennt ist, überprüfen Sie den Ladezustand, indem Sie die Taste für die Akkustatusanzeige drücken.
- Wenn das Produkt gelagert wird, laden Sie den Akku mindestens einmal alle sechs Monate vollständig auf.
- Laden Sie den Akku in einer Umgebung auf, die in den empfohlenen Temperaturbereich von 0 bis 40°C (32 bis 104°F) fällt.
- Verwenden Sie den Akku nur in einem Klima, das in den empfohlenen Temperaturbereich von -10 bis 30°C (14 bis 86°F) fällt.
- Halten Sie den Akku von Feuchtigkeit fern.
- Lagern Sie den Akku in einer Umgebung mit einer relativen Luftfeuchtigkeit von 60 ± 15 Prozent.

DINGE ZU VERMEIDEN

- Laden Sie den Akku NICHT mit anderen Ladegeräten auf. Die Verwendung von Ladegeräten von Drittanbietern kann die Nutzungsdauer des Akkus verkürzen oder Fehlfunktionen verursachen. Es kann auch einen Brand verursachen. Wir sind nicht haftbar für die Sicherheit des Benutzers oder materielle Sicherheit, wenn Sie Ladegeräte oder anderes Zubehör verwenden, die nicht von uns zugelassen sind.
- Laden oder Benutzen Sie NICHT den Akku in explosionsgefährdeten Bereichen wie in Gegenwart brennbarer Flüssigkeiten, Gasen oder Staub. Einsetzen oder Lösen des Akkus vom Ladegerät kann die Dämpfe oder den Staub entzünden.
- Zwingen Sie den Akkupack NICHT in das Ladegerät.

BRANDGEFAHR

- Achten Sie beim Transport einzelner Akkupacks darauf, dass die Akkuschlüsse geschützt und gut gegen Materialien isoliert sind, die damit kontaktieren und einen Kurzschluss verursachen könnten.
- Versuchen Sie NIEMALS, den Akku aus irgendeinem Grund zu öffnen.
- Stecken Sie das Akkugehäuse NICHT in das Ladegerät, falls das Akkugehäuse Risse oder Beschädigungen aufweist.

GARANTEE

WICHTIG: BITTE BEWAHREN SIE DEN KAUFBELEG

- Die eingeschränkte Garantie von ororo gilt für alle BRANDNEUEN Artikel, die von ororo.com und anderen autorisierten Händlern verkauft werden.
- EIN (1) JAHR Beschränkte Garantie deckt alle Defekte und Fehlfunktionen dieses Produkts ab dem Kaufdatum ab.
- Diese Garantie ist nicht übertragbar und für den Garantieservice ist ein Nachweis des Originalkaufs von uns oder einem autorisierten Händler erforderlich.
- Schäden an den Teilen, die durch versehentliches Feuer, Überschwemmung, Missbrauch, nicht autorisierte Wartung oder Fahrlässigkeit wie hier beschrieben verursacht werden, führen zum Erlöschen der Garantie. Die Garantie erstreckt sich nicht auf die gewerbliche Nutzung.
- Die Garantie beschränkt sich auf die Reparatur oder den Ersatz des defekten Produkts nach dem alleinigen Ermessen des Herstellers. Der Hersteller haftet nicht für beliebig entstandene Schäden oder Folgeschäden, weder direkt noch indirekt.
- Falls eine Kundenleistung erforderlich ist, wenden Sie sich bitte an unseren Kundendienst. Sobald ein Garantierantrag gestellt und genehmigt wird, können Sie das Produkt in der entsprechenden Verpackung und portfrei zusammen mit dem Kaufbeleg und der von uns ausgestellten Garantie-antragsnummer zurücksenden. Jedes Produkt oder Teil, das sich bei der Überprüfung als fehlerhaft erweist, wird innerhalb der Garantiezeit durch ein identisches oder ähnliches Produkt ersetzt.

VERBRENNUNGSGEFAHR

- Wenn Batteriesäure mit bloßer Haut kontaktiert, waschen Sie sie sofort mit Wasser und Seife ab.
- Wenn Batteriesäure in die Augen gelangt, spülen Sie die Augen mindestens 10 Minuten lang gründlich mit Wasser aus. Suchen Sie sofort einen Arzt auf oder rufen Sie Ihre örtliche Giftnotrufzentrale an.
- Vermeiden Sie den Kontakt mit Batteriesäure, wenn diese aus einem beschädigten Batteriesatz austritt. Batteriesäure kann brennbar sein, wenn sie Funken oder Flammen ausgesetzt wird.

FCC-HINWEIS

Dieses Gerät erfüllt die Anforderungen von Teil 15 der FCC-Bestimmungen. Der Betrieb unterliegt den folgenden zwei Bedingungen: (1) Dieses Gerät darf keine schädlichen Interferenzen verursachen, und (2) dieses Gerät muss alle empfangenen Interferenzen akzeptieren, einschließlich Interferenzen, die einen unerwünschten Betrieb verursachen können.